

FLEXIBILITÄT FÜR ROHRLEITUNGEN

Metallkompensatoren für die Prozesstechnik

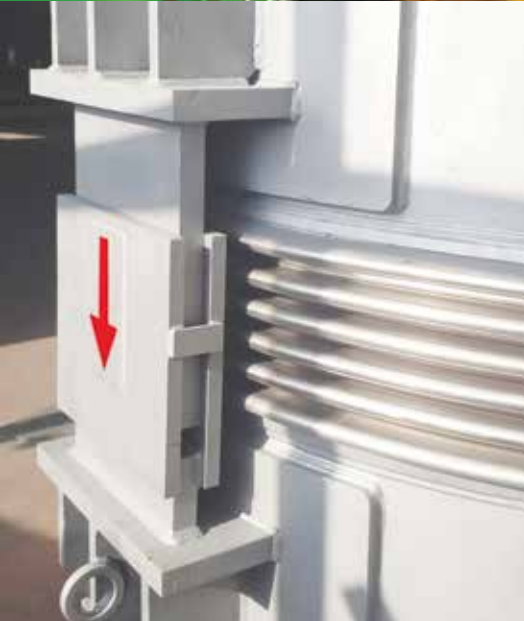

AUS GUTEM HAUS

Unsere Topleistung

PRODUKTION

KEMPCHEN bietet ein großes Angebot an Kompensatoren. Das Portfolio besteht aus Standard-, Industrie- und Spezialanfertigungen. Für unsere Produktion verwenden wir ausschließlich hochwertige Materialien. Die Werkstoffgüten umfassen unter anderem AISI 304, 316, 321, 309S, 310S, 904L, Duplex 2205, Duplex 2507, Incone1625 und weitere Nickellegierungen.



QUALITÄT

Unsere Kompensatoren erfüllen hohe Anforderungen in Bezug auf Leistung, Qualität und Zuverlässigkeit. Dies stellt unser Qualitätsmanagement sicher, denn optimale Konfiguration, lange Lebensdauer und maximale Lieferzuverlässigkeit stehen im Fokus.

DESIGN

Seit Jahrzehnten arbeiten wir für die verschiedensten Industrien. Daraus ist nicht nur eine umfangreiche Produktpalette entstanden, sondern auch das Know-how rasch und effektiv kundenspezifische Lösungen zu entwickeln. Eine erfolgversprechende Kombination mit dem Ziel Kundenzufriedenheit zu steigern.

SPEZIALIST FÜR KOMPENSATOREN

Seit vielen Jahrzehnten steht der Name Kempchen für die Konstruktion und Herstellung von Kompensatoren. Mit unserer leistungsstarken Engineering-Gruppe nutzen wir moderne Technologien und liefern hochwertige, schnelle und wirtschaftliche Lösungen. So tragen wir auch zum Erfolg unserer Kunden bei.

Seit Januar 2004 sind wir ein Mitglied der Gruppe unabhängiger Klinger-Firmen. Klinger ist ein zuverlässiger Partner für globale Lösungen im Bereich der Dichtungs- und Armaturentechnik. Die Klinger-Gruppe beschäftigt mehr als 2300 Spezialisten und verfügt über 80 Fertigungs-, Vertriebs- und Serviceniederlassungen auf allen Kontinenten.



AUSGLEICHENDE GENAUIGKEIT

Unsere Expertise

Kompensatoren in ihren verschiedenen Bauformen dienen dem Ausgleich von Bewegungen in Leitungen und Behältern, die durch Wärmeausdehnung, Druckverformungen, Montageversatz oder Vibrationen ausgelöst werden. Sie sind damit wesentlich für die Sicherheit ganzer Systeme verantwortlich.

Unsere Metallkompensatoren eignen sich perfekt, um in einem kompakten Raum axiale, laterale und angulare Bewegungen und große Drücke zu absorbieren.

Unser umfangreiches Programm aus Standards und Varianten bietet in jedem Fall optimale Lösungen. Wenn anspruchsvolle Lösungen benötigt werden, stehen wir als Entwicklungspartner für unsere Kunden zur Verfügung. Technische Beratung ist ein wesentlicher Faktor in unserer Zusammenarbeit.

Für Spezialanfertigungen benötigen wir Spezifikationen wie: Nennweite, Betriebsdruck, Betriebstemperatur, Baulänge, Anschlussart, Medium, Materialwünsche und die auszugleichende Bewegungsart.





KOMPENSATOR MIT ANSCHWEISSE

DN 25 bis 1000
Temperatur

Balg



Edelstahl AISI 304ss

Anschweisse

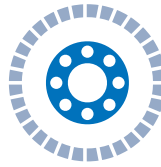

C-Stahl

Druck



6-16_{bar}



400[°]c



KOMPENSATOR MIT FESTFLANSCH

DN 25 bis 1000
Temperatur

Balg



Edelstahl AISI 304ss

Flanschanschluss

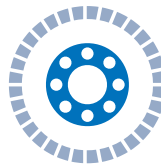

C-Stahl

Druck



6-16_{bar}



400[°]c



KOMPENSATOR MIT LOSFLANSCH

DN 25 bis 1000
Temperatur

Balg



Edelstahl AISI 304ss

Flanschanschluss

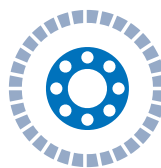

C-Stahl verzinkt

Druck



6-16_{bar}



400[°]c



KOMPENSATOR EXTERN DRUCKBEAUFSCHLAGT

DN 25 bis 250
Temperatur

Balg



Edelstahl AISI 304ss

Flanschanschluss



C-Stahl

Druck



40_{bar}



400[°]c

GUMMIKOMPENSATOREN

DN 25 bis 700



Flanschanschluss

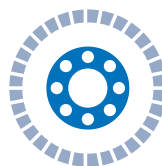

C-Stahl verzinkt

Druck



16_{bar}

Temperatur



110^{°C}

GEWEBEKOMPENSATOREN

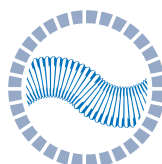
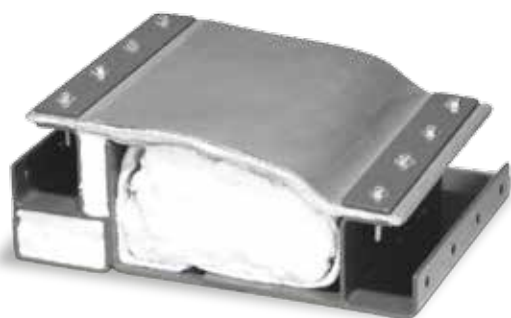

Hoch flexibel



Geringe
Reaktionskräfte

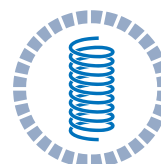

Vibrations- und
geräuschkämmend

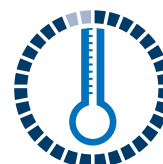

850^{°C}

Temperatur

KOMPENSATOREN FÜR HEIZUNGSSYSTEME

DN 15 bis 100



Bewegung



50_{mm}

Druck



16_{bar}

Temperatur



400^{°C}

KOMPENSATOR FÜR SEISMISCHE BEWEGUNGEN

DN 32 bis 250



Balg



Edelstahl AISI 304ss

Anschluss



C-Stahl

Druck



16_{bar}

Temperatur



400^{°C}

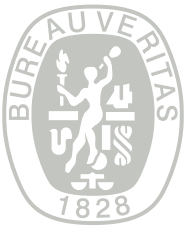

BUREAU
VERITAS



SCHRITT FÜR SCHRITT ZUR PRÄZISION

Ablauf der Produktion

START

- 1.** DAS FALTENBALGMATERIAL WIRD AUS BLECHPLATTEN ODER VOM BAND GESCHNITTEN

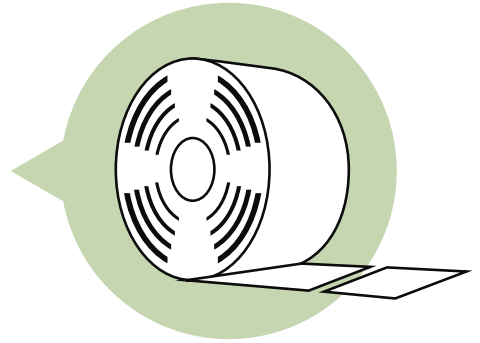

- 2.** DAS MATERIAL WIRD AUF DEN ERFORDERLICHEN DURCHMESSER GEWALZT

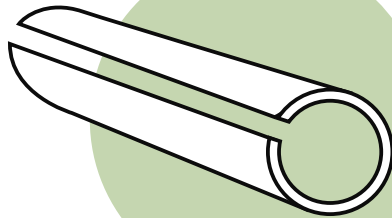

- 3.** DIE GEROLLTEN ROHRE WERDEN IN LÄNGSRICHTUNG VERSCHWEISST

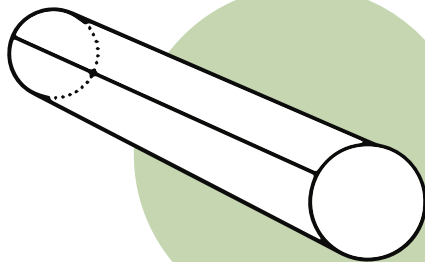
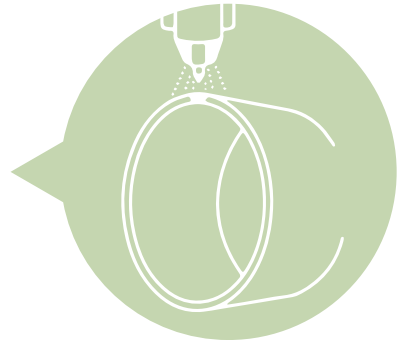

- 4.** BEI MEHRLAGIGEN BÄLGEN WIRD JEDES ROHR MIT DEM NÄCHSTEN ZUSAMMENGEFÜHRT

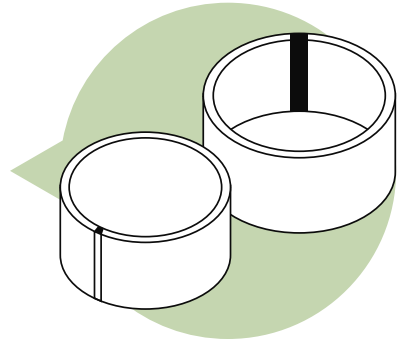
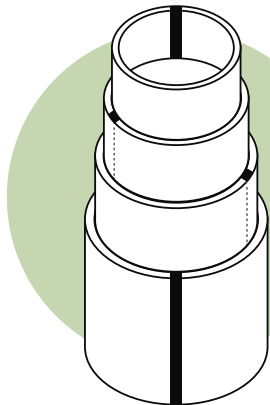

- 5.** DIE WINDUNGEN WERDEN MECHANISCH ODER DURCH HYDROFORMING GEFERTIGT

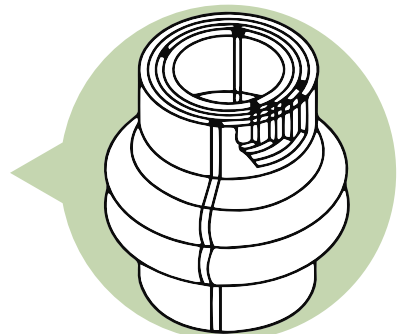

ENDE

HÖHERE WIDERSTANDSKRAFT

Linsenkompensatoren

Linsenkompensatoren sind robuste und einlagige Kompensatoren aus Metall, welche aus Halbschalen verschweißt werden.

Sie halten mechanische Beanspruchungen noch besser stand als dünne Bälge, bei denen Dellen und Rillen Spannungsrisse erzeugen und so mit der Zeit zum Totalausfall des Kompensators führen können.

Sie eignen sich für raue und extreme Umgebungsbedingungen in vielen Branchen, in denen höhere Drücke und Temperaturen eine größere Materialstärke erfordern.

Die Vorteile auf einen Blick:

- » Hohe Temperatur- und Druckbeständigkeit
- » Bessere Korrosionsbeständigkeit
- » Hohe Standzeiten
- » Einfache Nachbearbeitung
- » Fertigung nach Kundenwunsch
- » Hohe Materialvielfalt
- » Große Materialvielfalt

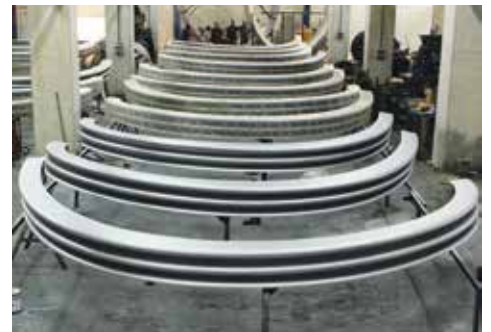



KONTAKT

Für weitere Informationen und sämtliche Fragen stehen wir Ihnen gerne zur Verfügung.

Kempchen Dichtungstechnik GmbH

Im Waldteich 21
46147 Oberhausen
Tel.: 0208 8482-0

E-Mail: info@kempchen.de
www.kempchen.de